

<b>ENGLISH</b>	<b>ENG</b>	<b>OPERATING INSTRUCTIONS</b>
<b>ESPAÑOL</b>	<b>ES</b>	<b>MANUAL DE EXPLOTACIÓN</b>
<b>FRANÇAIS</b>	<b>FR</b>	<b>MANUEL D'EXPLOITATION</b>

**SEALLESS MANUAL COMBINATION  
STEEL STRAPPING TOOL**

**INSTRUMENTO MECÁNICO PARA TENDER LA CINTA**

**SANS JOINT APPAREIL DE CERCLAGE MANUEL POUR  
FEUILLARD EN ACIER**

# **M4K REGULAR**



**OPERATING INSTRUCTIONS  
MANNUAL DE EXPLOTACIÓN  
MANUEL D'EXPLOITATION**

**Instruction operates from No. B170000**

**Número de manual B170000**

**L'utilisateur fonctionne avec des No. B170000**



Before using the tool, read operating instructions carefully

Antes de usar el instrumento lea atentamente el manual

Avant l'utilisation de l'outil, consultez soigneusement le manuel d'exploitation

**EN**

**1. Technical characteristics**

Maximal tension capacity, N .....6500;  
Tape width (Regular Duty), inch .....1/2" - 3/4" (13 - 19mm);  
Tape thickness (Regular Duty), inch ..... up to 0,025" (0.64mm);  
Joint strength.....~ 80% from the tape strength;  
Dimensions, mm.....390 x 105 x 185;  
Weight, lbs. (kg).....8,6 (3,9).

**ES**

**1. Características técnicas**

Ganancia máxima de tensión, N .....6500;  
Anchura de cinta (Regular Duty), inch .....1/2" - 3/4" (13 - 19mm);  
Espesor de cinta (Regular Duty), inch ..... hasta 0,025" (0.64mm);  
Solidez de cerradura.....~ 80% de solidez de cinta;  
Dimensiones, mm.....390 x 105 x 185;  
Peso, lbs. (kg).....8,6 (3,9).

**FR**

**1. Spécifications techniques**

L'effort de tension maximal, N .....6500;  
Largeur de la bande (Regular Duty) inch .....1/2" - 3/4" (13 - 19mm);  
Epaisseur de le bande (Regular Duty), inch ..... jusqu'à 0,025" (0.64mm);  
Résistance de la jointure.....~ 80% de la résistance de la bande ;  
Dimensions, mm.....390 x 105 x 185;  
Poids(charge), lbs. (kg).....8,6 (3,9).

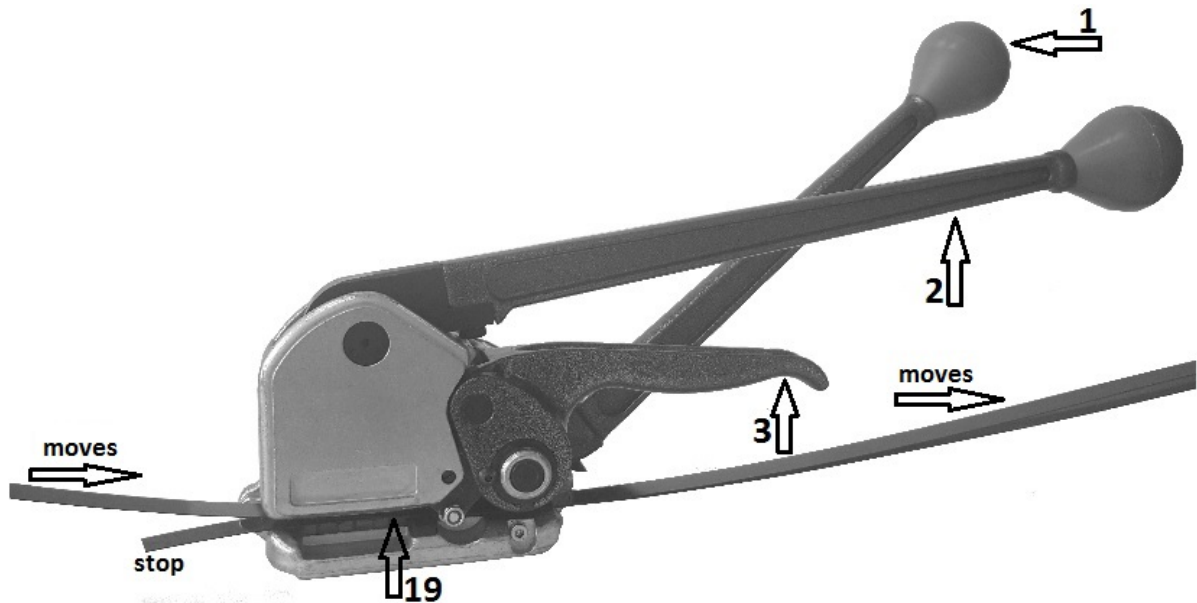

EN

## 2. Order of work

- 2.1. Pull maximally the handle 3.
- 2.2. Stick the tape.
- 2.3. Free the handle 3.
- 2.4. Strain the tape by the handle 1.
- 2.5. Forming the joint and cutting of free tape end by the handle 2.
- 2.6. Press the handles p.2. and p.3 together.
- 2.7. Pull maximally the handle 3, and place the tool away from the tape.

ES

## 2. Régimen de trabajo

- 2.1. Suba máximamente el mango 3.
- 2.2. Ponga la cinta.
- 2.3. Baje el mango 3.
- 2.4. Haga la tensión de cinta con mango 1.
- 2.5. Haga la formación de cerradura y corte del extremo libre de cinta con mango 3.
- 2.6. Apriete mangos del p.2. y p.3 entre sí.
- 2.7. Suba máximamente el mango 3 y traslade el dispositivo al lado de cinta.

FR

## 2. Mode opératoire

- 2.1. Maximiser l'atteloire 3.
- 2.2. Insérez la bande.
- 2.3. Laisser l'atteloire 3.
- 2.4. Faire une bande de tension de l'atteloire 1.
- 2.5. Faire la formation de la jointure et en coupant l'extrémité libre de la bande de l'atteloire 2.
- 2.6. Pressez les atteloires p.2. et p.3 ensemble.
- 2.7. Maximiser l'atteloire 3, et déplacez l'appareil loin de la bande.

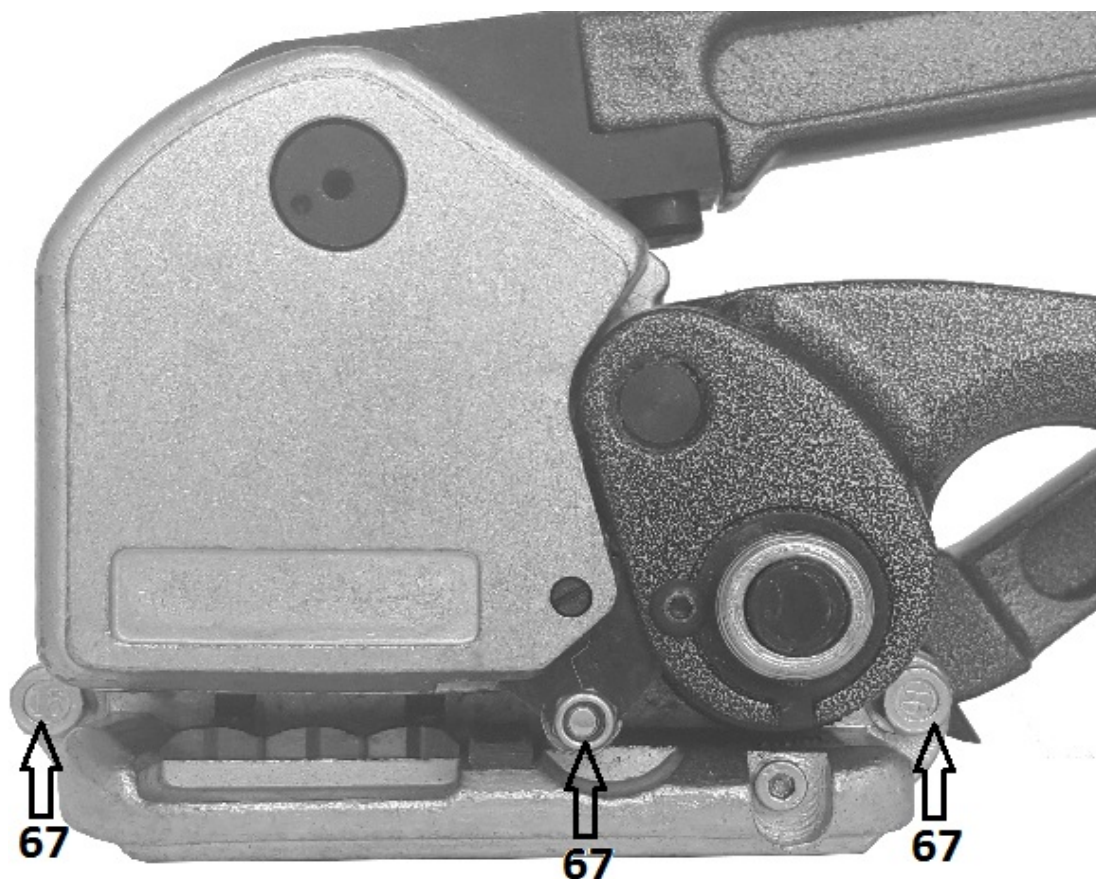

**EN**

**3. Regulation on the tape width.**

- 3.1.** Install screws 67 in accordance with the tape width - 1/2" (13), 3/4" (16), 5/8" (19).

**ES**

**3. Regulación por anchura de cinta.**

- 3.1.** Instale tornillos 67 según la anchura de cinta - 1/2" (13), 3/4"(16), 5/8"(19).

**FR**

**3. Régularisation à la largeur de la bande.**

- 3.1.** Posez les vis 67 à la mesure de la largeur de la bande - 1/2" (13), 3/4"(16), 5/8"(19).

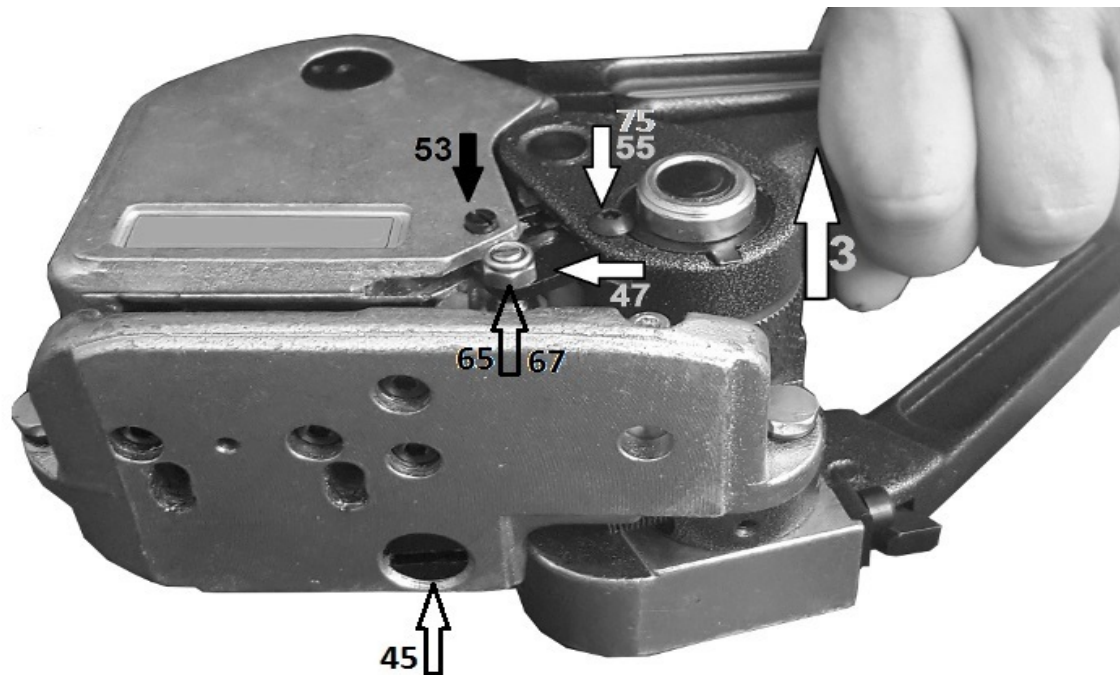

**EN**

### **3.2. Central abutment replacement.**

- 3.2.1.** Unscrew p. 45 for 2 turns.
- 3.2.2.** Unscrew completely p.75 and p.53.
- 3.2.3.** Press the handle p. 3 and take out p. 47.
- 3.2.4.** On the tension rod p.47 install p. 67 with appropriate definition (13, 16, 19) and settle by the nut screw p. 65.
- 3.2.5.** Repeat al the action in reverse.

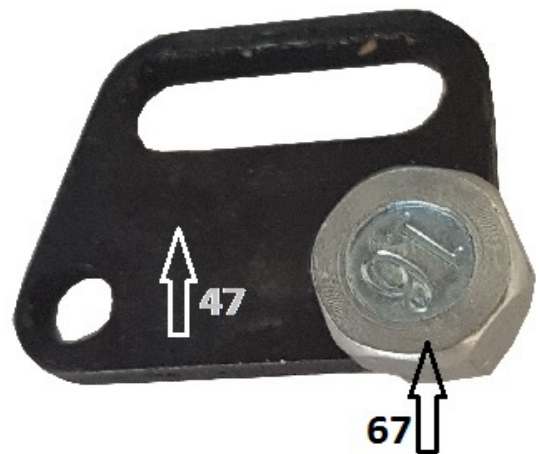

**ES**

### **3.2. Sustitución de tope central.**

- 3.2.1.** Destornille el p. 45 a 2 revoluciones.
- 3.2.2.** Destornille completamente el p.75 y el p.53.
- 3.2.3.** Presione el mango del p. 3 y saque el p. 47.
- 3.2.4.** En la tracción del p.47 instale el p. 67 con correspondiente designación (13, 16, 19) y sujete con tuerca del p. 65.
- 3.2.5.** Haga todo a la inversa.

**FR**

### **3.2. Remplacement de la butée centrale.**

- 3.2.1.** Ouvrir p. 45 à double tour.
- 3.2.2.** Ouvrir complètement p. 75 et p.53.
- 3.2.3.** Pressez l' atteloire p. 3 et extrayez p. 47.
- 3.2.4.** Sur la tige p. 47 posez p. 67 avec la désignation approprié (13, 16, 19) et fixez avec l'écrou p. 65.
- 3.2.5.** Faites les actions dans l'ordre inverse.

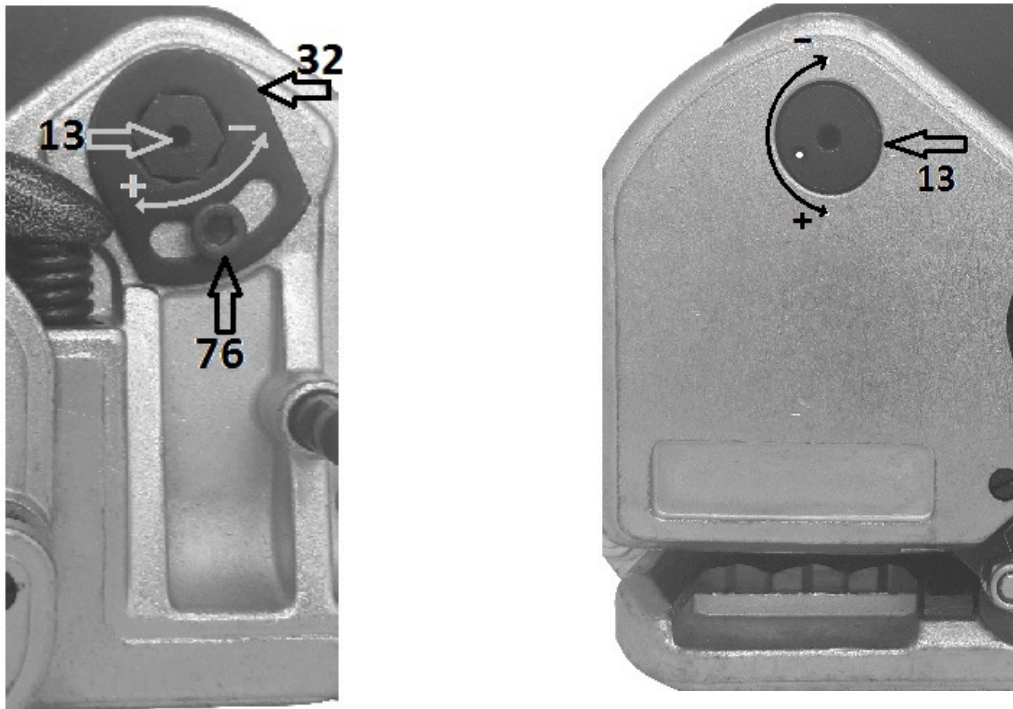

NO DAMAGES



EN

#### 4. Controlling the depth of cutting the free end of the tape.

- |  |   |
|--|---|
| 4.1. Unscrew 76 for 1-2 turns.                                 | 4.2. Settle the installation by the screw 76. |
| 4.2. Regulate by the plate 32 and the axle 13 a cutting depth. | 4.3. Test up.                                 |

ES

#### 4. Control de profundidad de corte del extremo libre de cinta.

- |  |   |
|--|---|
| 4.1. Destornille 76 a 1-2 revoluciones.                    | 4.2. Sujete la instalación con tornillo 76. |
| 4.2. Regule con placa 32 y eje 13 la profundidad de corte. | 4.3. Poner a prueba.                        |

FR

#### 4. Contrôle de la profondeur de découpe l'extrémité libre de la bande.

- |  |   |
|--|---|
| 4.1. Ouvrir 76 à 1-2 tour.   | 4.3. Fixez l'installation de la vis 76. |
| 4.2. Réglez à l'aide de la plaque 32 et l'arbre 13 la profondeur de découpe. | 4.4. Tester.                            |

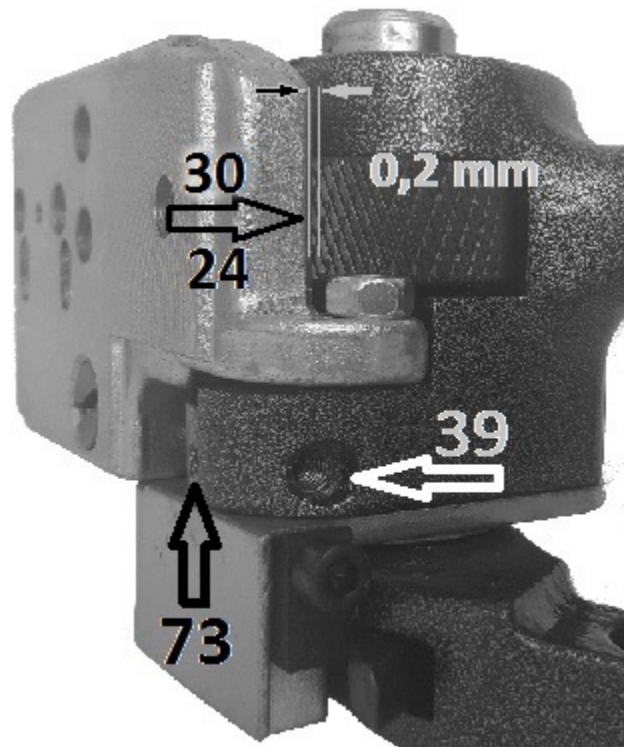

**EN**

### **5. Tape tension regulation.**

- 5.1. Unscrew the screw 73 for 1-2 turns.
- 5.2. Set up by the screw 39 a gap 0,2 mm between the roller 24 and the abutment 30.
- 5.3. Settle the screw 39 by the screw 73

**ES**

### **5. Regulación de tensión de cinta.**

- 5.1. Destornille el tornillo 73 a 1-2 revoluciones.
- 5.2. Ponga con tornillo 39 el hueco de 0,2 mm entre el rodillo 24 y pivote 30.
- 5.3. Sujete el tornillo 39 con tornillo 73.

**FR**

### **5. Régularisation de la tension de la bande.**

- 5.1. Ouvrir 73 à 1-2 tour.
- 5.2. Ajustez les vis 39 espace de 0,2 mm entre le galet 24 et de le pied 30.
- 5.3. Fixer la vis 39 à vis 73.

